

| REVISIONS 修订栏 |                |          |
|---------------|----------------|----------|
| REV. 版本号      | DESCRIPTION 描述 | DATE 日期  |
| -             | 首次发布           | 2023/9/4 |

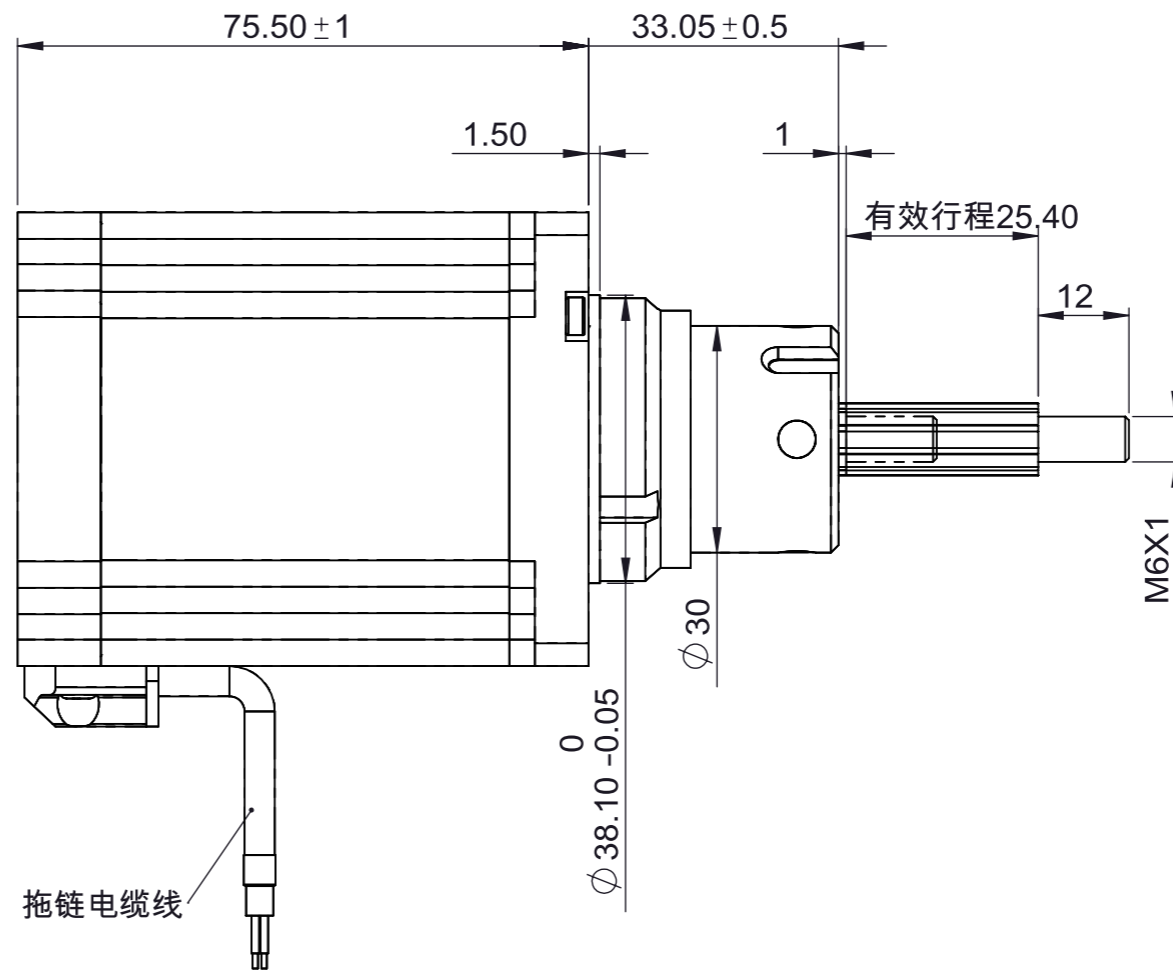
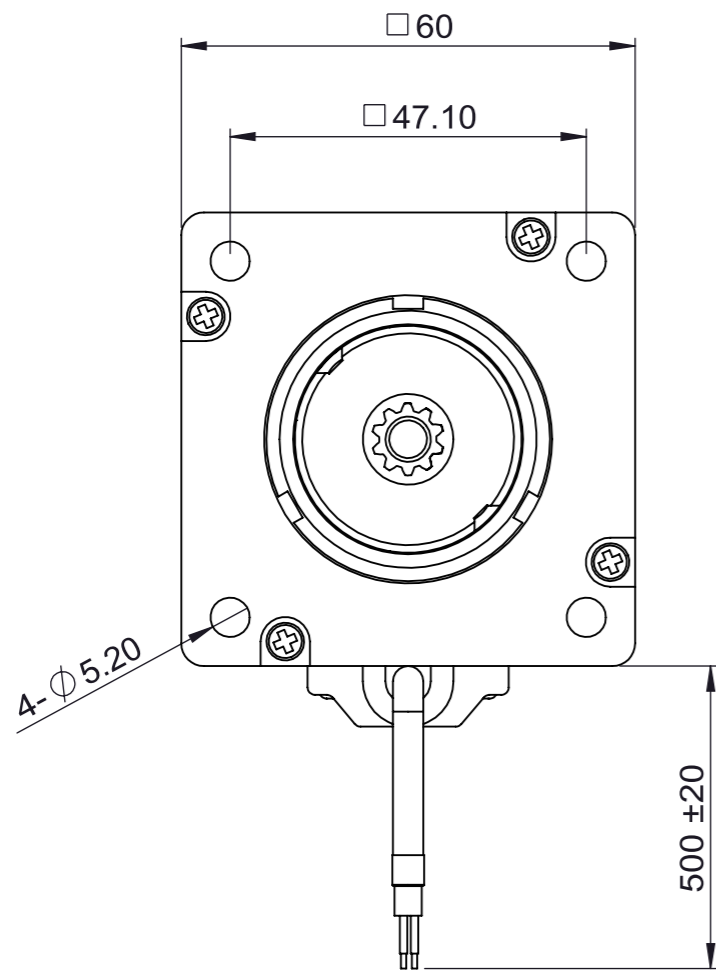

| 技术参数  |                        | technical parameter |      |                        |                 |
|-------|------------------------|---------------------|------|------------------------|-----------------|
| 螺杆直径  | Lead screw diameter    | φ9.525mm            | 额定电阻 | Rated resistance/phase | 0.6Ω±10%        |
| 螺纹导程  | Lead screw lead        | 6.35mm              | 额定电感 | Rated inductance/phase | 1.98mh±20%      |
| 整步步长  | Linear travel per step | 0.03175mm           | 绝缘等级 | Insulation class       | B级              |
| 电机相数  | Motor's Phases         | 2                   | 绝缘电阻 | Insulation resistance  | 100MΩ ( 500VDC) |
| 步距角   | Step angle             | 1.8°                | 环境温度 | Operating temperature  | -20°C~+50°C     |
| 额定电压  | Rated voltage          | 3V                  | 温升   | Heat rise              | 80 K            |
| 额定相电流 | Rated current/phase    | 5A                  | 保持力矩 | Holding torque         | 2.5Nm           |

**注意事项：**

- 电机螺杆不得承受径向负载，不能夹装或者硬物敲击。
- 使用期间有任何问题请与厂家联系，请勿私自拆解电机。
- 电机必须轻拿轻放，拿取时请拿电机本体，勿手拎引出线。
- 电机螺杆已经涂覆专用油脂，如需再加油脂请与厂家联系。
- 电机接线顺序为：A+红线，A-红白线；B+绿线，B-绿白线。

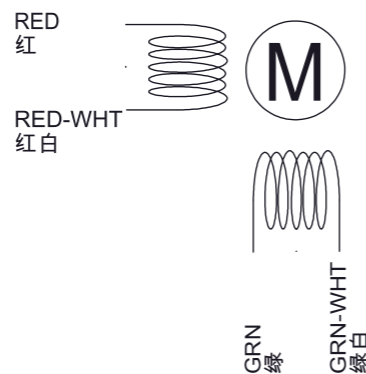

| Exciting Sequence<br>励磁顺序 |    |    |    |    |
|---------------------------|----|----|----|----|
| STEP                      | A+ | A- | B+ | B- |
| 1                         | +  | +  | -  | -  |
| 2                         | -  | +  | +  | -  |
| 3                         | -  | -  | +  | +  |
| 4                         | +  | -  | -  | +  |
| 5                         | +  | +  | -  | -  |

CW

CCW

CUSTOMER 客户：

**CRT 科瑞通** www.crtz.com  
KE RUI TONG

深圳市科瑞通电子有限公司

HYBRID STEPPING MOTOR： 混合式直线步进电机

PART NUMBER 图号：  
60NC275-T6.35-5-04-25.4-001

UNLESS OTHERWISE SPECIFIED, REMOVE ALL BURRS.  
BREAK SHARP EDGES 0.5mm MAX.  
未注倒角最大 0.5mm.

DIMENSIONS ARE IN MILLIMETERS.  
TOLERANCES AS BELOW:  
尺寸单位为毫米 ( mm), 未注公差按以下标准：  
DECIMALS: X ±0.38  
DECIMALS: X.X ±0.25  
DECIMALS: X.XX ±0.13  
DECIMALS: X.XXX ±0.013  
ANGLES: ±2°

FIRST ANGLE PROJECTION  
第一视角

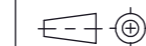

CLIENT SIGN 客户签字：

DESIGNED BY 设计：

CHECK 审核：

SCALE 比例：

1:1

SHEET 页码：

第 1 页  
共 1 页

技术规格书  
Specification

DATE 日期：

2023/9/4